

# Иллюзия. Что это такое?

*«посвящается всем истинным любителям естествознания»*

Дейна Сергей Алексеевич

Незнание закона не освобождает от наказания.

А вот знание его – нередко освобождает.

*Станислав Ежи Лец*

## Краткое содержание работы:

1. Вступление
2. Иллюзия безответственности в поступках
3. Иллюзия в отношениях с самими с собой
4. Иллюзия существования отлива без прилива
5. Иллюзии 5-ти органов ощущений
6. Иллюзии в естествознании
7. Иллюзия эмпирического и разумного познания
8. Иллюзия существования в искусственном теле
9. Иллюзии мира ЯВИ
10. Как избавиться от иллюзий?
11. Иллюзия существования скрытой теплоты
12. Иллюзии в магнетизме и электричестве
13. Выводы

## 1. Вступление

Огромная благодарность всем тем, кто, словом и делом помогает развитию проекта. Без Вашей поддержки работа над проектом была бы невозможной. Напомню, что желающие поддержать

проект могут перечислять небольшие суммы денег. Ссылки для перечисления донатов и номера карт указаны под этим видео окном.

В прежние века люди подозревали о существовании влияния тонкого мира на мир плотный (мысли на вещество), и даже существовала наука, которая называлась **оккультизмом** (от лат. *occultus* — тайный, сокровенный).

Обычно считают, что оккультизм сводится к некому **тайному** знанию и если найти источник этого знания, то сможешь стать могущественным. Но это ошибка. Мудрые люди говорят иначе: «побеждающий врага – силен, а побеждающий себя – могущественен». Тогда что означало это слово?

— Оккультное, то есть **скрытое, невидимое глазом** (то есть не постигаемое с помощью 5 органов ощущений) **влияние чего-то на что-то**. За примерами ходить далеко не надо – обычный магнит являет собой пример **невидимого влияния** тонкого мира на мир плотный. Даже корень у названия магнита одинаковый на всех языках — *magic*, что означает магический, волшебный, феерический. Это же относится и к электричеству. Но существование скрытого влияния ими не ограничивается.

К сожалению, из-за **занятий практической магией в корыстных целях** слово оккультизм было **скомпрометировано** и обрело отрицательный, и даже нежелательный смысл. Сегодня оно полностью вышло из употребления, и я не предлагаю снова его использовать, но **скрытое**, то есть **не видимое глазу** влияние магнита никуда не денешь, поэтому с ним всё равно надо что-то делать.

Несмотря на отсутствие разумного объяснения странных свойств у магнита и электрических зарядов, люди стремятся их применять и как можно более эффективно использовать их малоизвестные свойства. И это правильно, но в любом случае применение этих свойств будет **ограничено** нашим незнанием. Кроме этого свойством **оказывать невидимое влияние** обладают не только магниты и электрические заряды, но и наши **мысли, эмоции** и, даже наши **физические** действия. При этом по масштабу их влияние значительно превосходит влияние магнитов и зарядов. Но, поскольку люди не хотят учитывать в своей жизни этого **скрытого влияния**, относиться к **нему** со вниманием и уважением, а также не стремятся строить взаимоотношения друг с другом во имя **общего блага**, то у людей отсутствует соответствующий **опыт**, и они не знают, что и как надо делать с этим влиянием. Для многих оно остаётся неизвестным. Сам феномен **кажмости** отсутствия обратного влияния наших мыслей на нас же и не только, я называю **иллюзией**. Знакомству с этим феноменом и посвящена эта работа.

Многие подумают, как увязывается с **естествознанием** тема **иллюзий** и зачем физикам этические отступления?

Надо учесть, что я несу ответственность за ту информацию, которую выкладываю на своём канале. Многие ведут себя так: если есть чего дать – давай, а если дал, то иди отсюда, а мы сами сообразим, куда и как это можно будет пристроить. Пристроить-то можно, но не ударит ли обратно по мне результат этого применения? Последнее меня беспокоит больше, чем желание чего-то давать.

Дело в том, что люди – это не вычислительные машины. Это для машин достаточно правильно написать программное обеспечение. С людьми иначе, им помимо информации нужно указать, на что она будет направлена – на добро или на зло.

К сожалению, в последнее время в школах, лицеях, в высших учебных заведениях этического воспитания практически не ведётся. Единственно, где дети могли бы его получить, так это из

произведений классиков русской литературы. Но современные учителя находятся в такой системе образования, что от них требуется только одно – передать информацию, которая запланирована в их учебном плане, а как люди будут с ней обращаться, их не касается. А меня это волнует, так как этика – это не мораль или эстетика, а **техника безопасности**, предназначенная для нашего выживания в обществе. Поэтому я чувствую свою ответственность за передачу информации, каким образом поведать о **свободной энергии**, чтобы и мир после этого не развалился на части, и я остался невредим.

В этой работе я расскажу, как по своему невежеству можно не догадываться о существовании **скрытой** обратной реакции наших действий на нас.

## 2. Иллюзия безответственности в поступках

Сегодня всем нужен БТГ, все хотят использовать **свободную энергию**, но при этом никто не торопится взять на себя ответственность за последствия использования того, чего человек ещё не знает в своей жизни из-за **иллюзий**, препятствующих адекватно воспринимать реальность. Иллюзия заключается в том, что и **взаимоотношение людей**, и **работа БТГ** ничем не отличаются друг от друга, так как основаны на одном и том же принципе – **на скрытом взаимодействии системы и окружающей среды**.

В наше время взаимоотношения между людьми пока оставляют желать лучшего. Большинство людей пребывает в **иллюзии**, не зная как правильно управиться с собой, из-за действия возвратных ударов, вызванных собственными поступками, полагая при этом, что никаких возвратных ударов не бывает. В результате люди получают ответный удар, полагая что – это просто дело случая. Именно из-за отсутствия этого специфического жизненного опыта, люди не знают, как построить БТГ. Чем быстрее мы узнаем об этом, тем быстрее **свободная энергия** придёт в наш дом и будет нам помогать.

Приведу пример **скрытого влияния** из нашей жизни.

Сидит нищий и просит милостыню, а мимо проходит человек с деньгами. Что ему сделать, подать милостыню или нет?

Правильный ответ зависит от того, на что будут использованы пожертвованные деньги. Поэтому начинать надо с этого. Думаю, что многих такой ответ удивит. А при чём тут это? — А дело в том, что **как** у магнита есть скрытое влияние, **так** и у наших мыслей есть **скрытое** влияние. Только с магнитом проще – взяв его в руки можно сразу почувствовать его силовое действие.

С нашими мыслями, эмоциями и физическими действиями дела обстоит иначе. Реакция на них, хотя и неотвратима, но всегда отсрочена во времени. Длительность задержки отдачи зависит от текущего положения **в цикле времени** для того, чтобы **отдача** произошла в то время, когда человек окажется, менее всего ожидает и подготовлен к этому. Суть урока отдачи сводится к тому, что каждая мысль, эмоция и физ. действие всегда возвращается к своему хозяину, в результате рано или поздно он обязательно испытает на себе их действие, только теперь в результате мысленной, эмоциональной и физической деятельности других людей, но теперь уже в отношении самого себя. Это подобно раскачиванию качелей – качнув в одну сторону, качели обязательно качнутся в другую сторону. Эта закономерность не выдумана, а подсмотрена людьми у самой Природы.

Но вернёмся к нашему нищему. Для чего ему деньги?

— Если он собирает деньги на спиртное, наркоту или другую зависимость, то пожертвовав ему деньги, мы реально направляем их на **питание порока**, следовательно, на разрушение жизни, что

рано или поздно вернётся к нам и окажет на нас **подобное** действие, независимо от того, помним мы, или забудем о своём поступке. Другими словами, в будущем мы уже сами себя наказали!

Думать, что наши действия к нам не возвращаются, что **акция** остаётся без **реакции** – это настоящая **иллюзия**. Мы незаметно для себя постоянно раскачиваемся одновременно на нескольких **невидимых качелях**. В своей работе «Что такое хорошо и что такое плохо», которая готовится к выходу в свет, я перечислю 7 видов такого рода невидимых качелей, период раскачивания которых сильно отличается.

Продолжим. Если же нищий собирает деньги, чтобы не умереть с голоду, выжить и обрести смысл в жизни, то дав ему деньги, мы направим свои средства на укрепление не только его жизни, но и жизни вообще. И однажды такой же поступок **вернётся** к нам и **окажет** на нас **такое же действие** даже тогда, когда мы давно **забудем** о нём. Другими словами, в будущем мы уже помогли себе.

Как видите, в обоих случаях – схема **отдачи** одна и та же, а результат от неё различный.

Я показал простой и наглядный пример учёта ответной реакции или как говорили раньше – **магического** влияния, оказываемого на нас в результате наших же действий, независимо от того какие они: **мысленные**, **эмоциональные** или **физические**. Но общий смысл их – один и тот же: правильно **просчитать** результат своих действий, так как «каждая **акция** имеет свою **реакцию**».

Не принимайте сказанного мной на веру, но примите к сведению, и при случае обязательно проверьте всё это на практике. Постарайтесь больше обращать внимание на свои поступки, тогда, оказавшись в необычной для себя ситуации, Вы начнёте догадываться, вследствие каких ваших поступков вы оказались в ней.

В этом примере есть ещё одна **иллюзия**. Обычно, подав милостыню или пожертвовав кому-то, люди думают, что нищий теперь будет им чем-то обязан. На самом деле и подающий милостыню должен быть благодарен нищему за предоставленную ему возможность реально помочь себе в будущем. Представьте себе, что нищий откажется принять от Вас милостыню. Как в этом случае мы сможем изменить свою жизнь к лучшему? Это подобно тому, как, не имея опоры под копытами, корова не сможет ходить по льду.

### 3. Иллюзия в отношениях с самими с собой

Друзья не удивляйтесь тому, что ратуя за **естествознание**, я часто говорю о том, что, кажется, не относится к нему, и даже некоторые принимают мои слова за религиозную пропаганду. Мой канал существует уже несколько лет, я никого никогда не призывал верить в какого-то Бога, но всегда призываю относиться внимательно и осмотрительно к своему поведению и жизни.

Что касается религии и моего отношения к ней, то об этом я уже рассказывал в своих работах. Напомню в двух словах, что религия в переводе латинского religare означает «связывать, соединять». Если точнее, то религия – означает **воссоединение**.

— Но **воссоединение** чего и с чем?

— Воссоединение нашего **сознания** со своим **духовным началом**, со своим Высшим «Я», которое и есть **наш** настоящий **Источник Жизненной Силы**. Кроме этого **воссоединения** другой религии не бывает. Всё остальное – **выдумка**.

Когда **Творец произнёс** «**Я есть ТО, что Есть**», Он из Единства стал Множественностью и «**рассыпался**» на бесчисленное число искр Света, которые и стали нашими «Я», но которые по-прежнему тяготеют друг к другу соединиться. Это тяготение и есть проявление Любви в нас. Вот почему люди говорят: Бог есть Любовь.

Что из этого следует?

1) все люди по Небесному Отцу действительно являются друг другу настоящими **братьями и сёстрами**;

2) мы все носим в себе **вечную искру божью** – присутствие в себе **одного из аспектов Бога, который** изначально **определяет** наше **предназначение**.

Но есть существа, которые из-за своих порочных действий были отлучены от иерархии Творца, лишились душ, следовательно, питания бесконечной жизненной энергией и, чтобы могли существовать их тонкие тела, они вынуждены питаться энергией других существ, являясь паразитами. Я называю их *нелюдями*.

Наше Высшее «Я» — это единственное, что есть **ВЕЧНОГО** в нас, всё остальное в нас — преходящее, то есть получаем во временное пользование. Отсутствие знаний об этом – **иллюзия**. Всё **вечное** в нас – это наш **Отец**, а всё **преходящее** в нас это наша **Мать**.

Кто знает, кем **Он** на самом деле является, кто научился чувствовать своё «Я»?

Спросите человека кто **Он**, и посмотрите, куда человек прикладывает руку, когда он произносит «я». Этим он указывает на то, с чем он отождествляет (идентифицирует) себя, выражая, таким образом, свою господствующую **иллюзию**.

**Тело, эмоции, разум – преходящи и являются инструментами выражения нашего «Я».**

**Иллюзия** в сознании поселяется тогда, когда человек начинает отождествлять себя со своим **телом, эмоциями** или **разумом**. Например, Декарт утверждал: «я мыслю, значит, я существую», отождествляя себя с мыслью. Но Высшее «Я» существует даже за пределами мысли, – там, где затихает даже мысль. Кто научился останавливать мысль? Вечное существует там, где преходящее не существует. Невозможно почувствовать своё «Я» не избавившись от преходящего – не остановив все свои действия – **умственные, эмоциональные и физические**.

Для воссоединения со своим «Я» необходимо преодолеть мост, существующий в нашем разуме, который индусы называют **антахкараной**. Этот мост в человеке **соединяет** два разума:

- 1) **рассудок – низший, животный разум, законы;**
- 2) **разум – высший, человеческий, духовный разум, принципы.**

Они различаются по своим функциям: **низший разум – это мысли**, **высший разум – это идеи**.

### Иерархия уровней познания



Кажется, немногие способны отличить в себе их проявление, а так же многие не подозревают, что и мысли, и идеи могут, как наводиться и восприниматься нами извне, так и индуцироваться нами вовне.

Наконец, **главное**: для познания своего «Я» нам не нужна никакая **вера**. Повертев языком во рту, каждый может ощутить, есть там зубы или нет, и в том, что зубы – на месте ему нужна не вера, а только опыт. Так же человеку не требуется вера в то, есть у него Высшее «Я» или его нет. Для этого также ему нужен только опыт. Вот Вам и вся суть религии, как воссоединения.

Кто из Вас научится чувствовать **существование** своего «Я»?

Хотите увидеть, как выглядит человек, чувствующий (осознающий) своё «Я»? Смотрите.

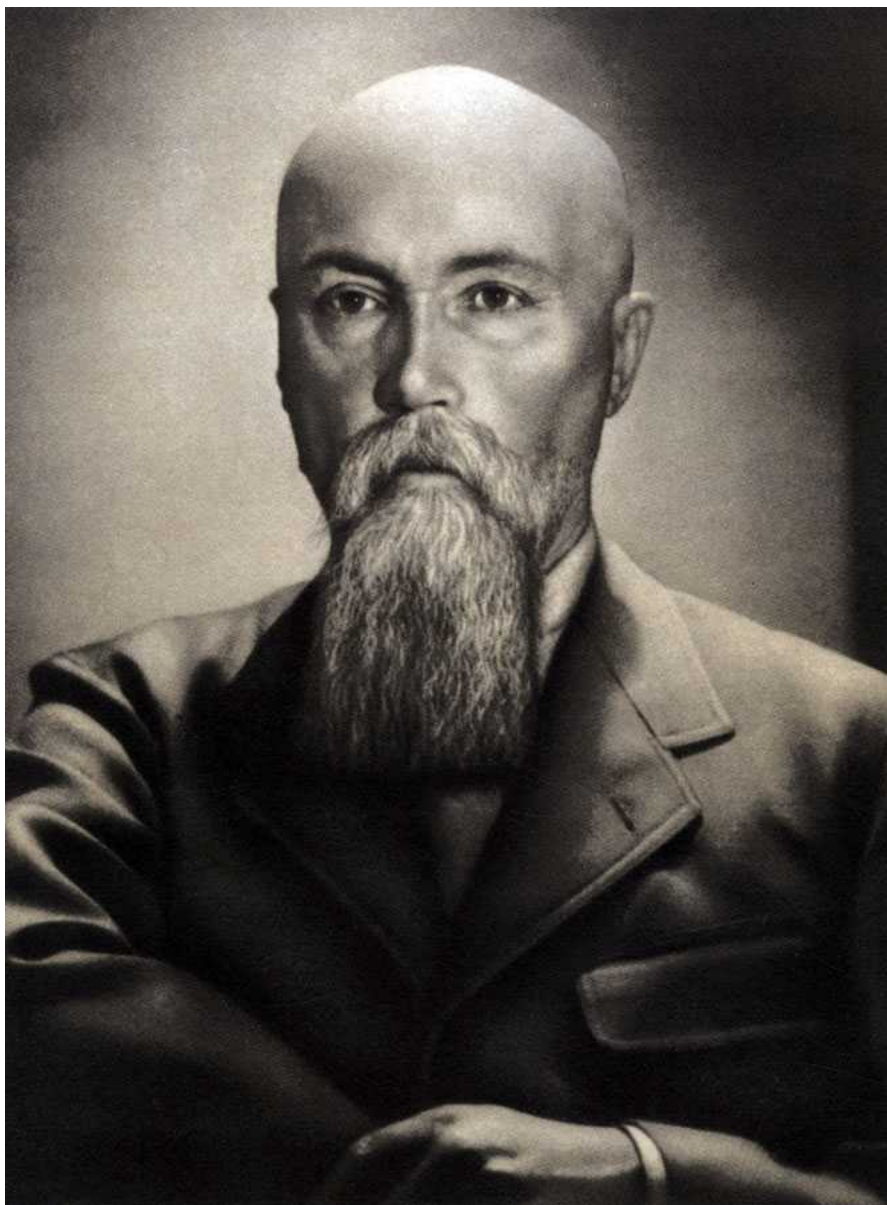

## Николай Константинович Рерих

Это фото – не реклама. Была бы у меня фотография другого человека, я разместил бы её.

На фотографии хорошо видно, что Н. К. Рерих глубоко погрузился в состояние, давно уже ставшее для него привычным – **состояние присутствия своего «Я»**. Это сильно выдают его глаза и осанка.

К сожалению, встретить в современной жизни человека, сумевшего победить свои мысли (остановить внутренний диалог) – большая редкость, и даже среди священнослужителей. Имитировать внутреннее безмолвие (подобно выученной роли) невозможно, но можно научиться **чувствовать** присутствие своего «Я».

Артисты хорошо знают: невозможно одеть личину, то есть сыграть роль, не погрузившись в соответствующее внутреннее состояние, поэтому они вживаются в роль, стараясь переживать внутреннее состояние своего героя. Если человек не чувствует своего «Я», то невозможно внешне выразить это чувство и зритель ему не поверит. Поэтому бесполезно, опираясь только на внешность стараться кому-то подражать.

А вот и доказательство знакомства Н. Рериха с безмолвием — его белый стих под названием «Привратник» (страж у ворот), написанный Рерихом ориентировочно с 1915 г. по 1919 год.

## Привратник

«Привратник, скажи, почему эту дверь затворяешь? Что неотступно хранишь?»

— «Храню тайну покоя».

— «Но пуст ведь покой. Достоверные люди сказали: там нет ничего».

— «Тайну покоя я знаю. Её охранять я поставлен».

— "Но пуст твой покой".

— "Для тебя он пуст",

— ответил привратник.

По сути, для познания своего «Я» нам не требуется никакой выдуманной религии, никаких храмов, никаких посредников и ритуалов, так как высшее «Я» всегда с нами, надо только соединить с **Ним** наше сознание. Но есть одно **но...**

Аналогично тому, как люди, приходя в эту физическую жизнь, являются **слабыми и беспомощными**, чтобы вырасти и стать самостоятельными, нуждаются в родителях, учителях и воспитателях, так и **молодой душе** требуются и храмы, и правила, и ритуалы, и другие средства, которые на некоторое время будут являться их духовными воспитателями. Только с их помощью человек сможет освоить **азы самодисциплины** и научиться правильно управлять своим **скрытым влиянием**. Без самодисциплины никакая эволюция человека невозможна. Как же осуществляется всё это?

### 4. Иллюзия существования отлива без прилива

— Основа всему – **этика**. Она являет собой знание: сколько надо отдать, чтобы взять столько, сколько было заслужено. Она полностью основана на **скрытых** от глаз человека влияниях. Но не надо путать этику с **моралью** или **эстетикой** – этими условностями, которые сложились **свои собственные** у каждой культуры и у каждого народа. Напротив, этика – универсальна для всех людей и народов и, по сути своей, являет собой **технику безопасности**, которая необходима для нашего выживания, как в Природе, так и в обществе.

Если человек не этичен, значит, у него мало шансов, выжить в этом мире из-за того, что он не способен правильно просчитать **реакцию** окружающей среды на свои собственные действия, которая всегда будет направлена на него же и даже может его уничтожить.

Почему так? — Потому что в Мироздании всё подвержено колебаниям. Вслед за отливом всегда следует прилив и наоборот. Но в отличие от морского прилива, человек может планировать то, что должен принести с собой прилив, совершив заранее нужные ему поступки.

Вспомните **подающего** милостыню и **скрытую ответную реакцию среды**, которая зависит только от того, на что человек пожертвует свои средства – на **силу** или на **слабость**! Вот эта **реакция** и есть **скрытое влияние, оказываемое на нас**, а неведение о существовании этого влияния и является **иллюзией**.

Как Вы думаете, разве с работой БТГ, выработкой свободной энергией происходит не то же самое? Попробуйте создать БТГ, которое не обменивается с окружающей средой и у Вас ничего не получится. Вот почему БТГ и этика человека, по сути, обе опираются на одну и ту же закономерность – правильное взаимоотношение со средой, на знание **акции** и **реакции**. Вот та причина, по которой, на мой взгляд, у людей до сих пор не получается создавать БТГ. Причина в том, что большинство из нас совершенно пренебрегают или не знают об **этой стороне жизни**, об

этом явлении, следовательно, и не имеют нужного опыта. Готовьте своё сознание, и секреты обязательно всем откроются. Не задерживаете этот момент.

## 5. Иллюзии 5-ти органов ощущений

Что такое иллюзия? Приведу один пример иллюзии, с которой мы сталкиваемся ежедневно. Всем известно явление перспективы.

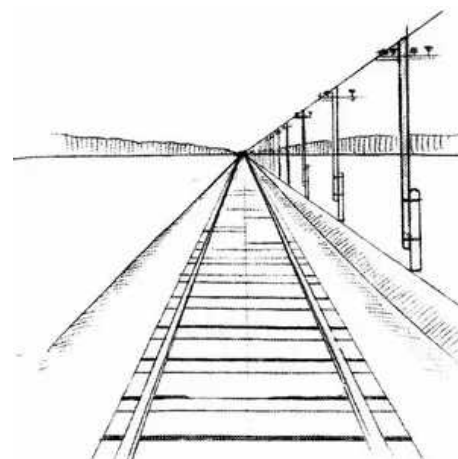
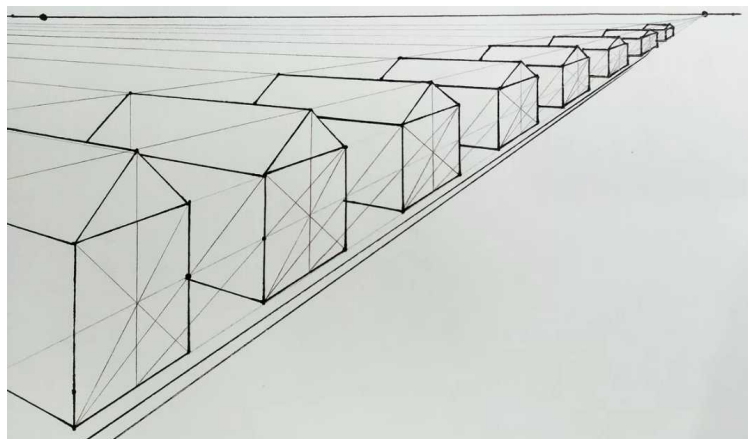

Суть такого зрительного обмана заключается в уменьшении размеров предметов, при удалении их от наблюдателя. Но мы с вами уже не попадаем в эту ловушку, так как накопленный нами жизненный опыт давно подсказывает нам, что уменьшение удалённых предметов – всего лишь видимость, **иллюзия**. Поэтому мы просто в **разуме** делаем поправку на расстояние, учитывая возможное сокращение размеров.

Приведу пример ещё одной иллюзии. Все ездили в поезде или автомобиле и наблюдали за движущимися предметами за окном. Например, в лунную ночь можно наблюдать, как за деревьями следом за нами движется Луна с такой же скоростью, что и мы. Но на самом деле мы точно знаем, что Луна стоит неподвижно, а движемся-то мы. И таких иллюзий можно привести ещё великое множество, при этом не только зрение, но каждый из 5-ти органов ощущений вносит свои **иллюзии**.

В Микром мире нас поджидают **иллюзии** ещё круче, хотя большинство людей мало что о них знает. Поэтому перед нами стоит двоякая задача: с одной стороны накопить факты, опытные данные, а затем в **разуме** сделать необходимые поправки на существующие **иллюзии**, скрывающие от нас истину, тем самым постараться полностью освободиться от ложных представлений.

Как известно, нет такого микроскопа, с помощью которого мы могли бы заглянуть за «кулисы» материального мира и увидеть взаимосвязь, взаимозависимость и взаимодействие элементов **эфира** – тонкого Плана Бытия и элементов **вещества** – Плотного Плана. Практика уже показывает, что без такого понимания невозможно ни правильное проектирование, ни создание новых эффективных технических устройств.

Надо добавить, что сегодня технологии уже почти достигли своего предела, когда взаимоотношения физического вещества и тонкого мира становятся актуальными и дальше продвигаться в познании и деятельности без знания их взаимосвязей будет невозможно.

Предел технологий заключается в том, что с некоторого уровня нам всё труднее будет механически управлять процессами, без опоры на **мысль** человека. А это автоматически подразумевает, что без понимания, как всё между собой взаимосвязано, невозможно будет добиться стабильного управления



процессами. Так что принцип неопределённости Гейзенберга станет не просто гипотезой, а физической реальностью, с которой придётся считаться в своих действиях из-за того, что мысль всё сильнее будет оказывать влияние на процессы в микромире.

Сейчас уже известно, что ближайшим к **физическому** (7-му) Плотному Бытия является 6-й Тонкий План – **эфир**, а если сказать точнее, то 7-й План полностью находится внутри 6-го Плана, то есть эфира. Сам эфир пребывает внутри 5-ти ещё более тонких Планов Бытия (которые как в матрёшке все вложены друг в друга), но сейчас разговор пойдёт не о них, а об эфире.

Эфир и движение в нём полностью являются производными от проявления остальных 5-ти тонких Планов Бытия, поэтому он и остальные тонкие Планы Бытия являются результатом деятельности огромной иерархии существ, пребывающих в них во главе с Творцом. Дело в том, что сфера деятельности Творца ограничена лишь созданием **идей**. Всё остальное из этих идей создаётся иерархией разумных существ. Человек находится посередине этой иерархии существ, но не этот жалкий, не знающий Себя ничтожный человек, уничтожающий себе подобных, а тот, который научился без посредников общаться с Творцом и действует творчески и **безупречно** и, таким образом, сам является **со-Творцом**. Так что нам есть к чему стремиться, и от нашего суждённого будущего просто захватывает дух. Незнание о существовании всего этого – тоже наша **иллюзия**, вызванная только ограничением способности восприятия наших 5-ти органов ощущений. Но наш разум способен постигать это, поэтому у нас есть все шансы избавиться от этих **иллюзий**.

**Иллюзии** повсеместно оказывают незаметное влияние и даже в сфере естествознания, поэтому результаты наших исследований придётся постоянно от них освобождать. А от того, какое объяснение мы сумеем дать проведённым нами опытам, будет зависеть, насколько адекватным действительности будет понимание процессов, происходящих в окружающей нас тонкой среде, в макро- и микромире.

Но если мы способны получать факты с помощью 5 органов ощущений – зрения, слуха, обоняния, осязания и вкуса, то где взять сведения об иллюзиях? — Вот с этим сложнее, но есть два варианта:

- 1) самостоятельно научиться воспринимать сознательно идеи, совершив переход из низшего разума в высший разум по мосту (**антахкаране**);
- 2) обратиться к авторитетам – найти людей, которые уже сделали это и облекли в форму то содержание, что они восприняли в высшем мире.

Понятно, что самым лучшим является первый вариант. Второй вариант тоже неплох, но где гарантии, что тот или иной авторитет не шарлатан и, действительно:

- 1) способен к восприятию идей?
- 2) сумел правильно без ошибок облечь в мысленную форму воспринятые им идеи?

Оказывается с этим у нас – большая проблема. Вот она – главная причина, по которой мир продолжает пребывать в иллюзии.

Я не буду здесь называть имена известных людей, сумевших перешагнуть порог животного существования, так как опасаясь, что этим дам начало очередной секте, а это не входит в мои планы. Но кто сердцем почувствовал, что в моём повествовании что-то есть, ищите сами, полагаясь только на самих себя. Интернет сегодня предоставляет нам огромные возможности, чтобы сидя у себя дома получать любую информацию.

От себя скажу лишь, что в мире уже много людей прошли этот путь и успели оставить нам свои знания и опыт. Ищите и найдёте; стучите, и отворят вам... Докажите себе, что Вы – способны на усилия и самостоятельные поступки.

## **6. Иллюзии в естествознании**

Ловушка **иллюзии** заключается в том, что мы совершенно не знаем, как устроен микромир и судим о нём на основании лишь того, что уже успели узнать в нашем физическом мире. Приведу пример. Бабочка или птица летает с помощью крыльев, и мы, **по ассоциации**, подражая им, строим свои **модели**, летательные аппараты, приделывая им крылья. Точно также на основании полученного нами опыта мы создаём **по ассоциации** абсолютно все **математические** и **физические модели** в предположении, что и в самом деле наши модели в точности соответствуют тому, что есть в реальности. Например, что элементарные частицы – это твёрдые вращающиеся шарики, которые имеют конечные размеры, подобно тем шарикам, которые мы наблюдаем в масштабе нашего мира. Всё это – путь построения физических моделей и такая **иллюзия** в естествознании приняла форму массового гипноза, в которую погрузилось и пребывает всё научное сообщество. Давно под натиском новых фактов, явлений и физ. эффектов трещат по швам все научные теории. Наука не способна их объяснить, но по-прежнему продолжает создавать свои теории, наращивать арсенал всё новых элементарных частиц, **словно видит их своими глазами**, наделяя их экзотическими свойствами – ароматом, цветом и так далее. А если посмотреть в корень, то давно уже можно догадаться, что причиной всей этой подтасовки и путаницы является неоправданный перенос опыта, полученного в одном масштабе бытия людьми с помощью 5-ти органов ощущений на другой масштаб бытия. Построение любых **моделей** – это путь от **частного к общему** через наблюдение к обобщению. Для этого достаточно мыслей и рассудка.

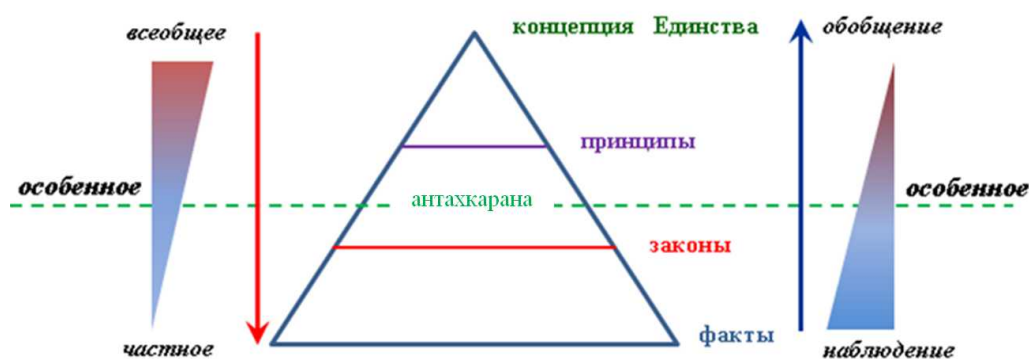

Альтернативой этому пути является познание **принципов** – путь от **общего к частному**. Он становится доступным, если из рассудка отправиться по антахкаране к **высшему разуму** в мир **идей, принципов**. В одной половине цикла мы изучаем **частные** особенности явления (синяя стрелка), а в другой половине изучаем его **общие** закономерности явлений (красная стрелка). Но эти два пути, по сути, – неразрывны, и оба необходимы, образуя полный цикл познания. Но это не так очевидно, как это кажется нам с первого взгляда.

Например, солдаты шагают в строю обеими ногами **по одной команде** «левой, «левой, «левой. Это означает, что левая нога имеет приоритет над правой ногой. По аналогии с этим каждый человек должен помнить, что **принципы имеют приоритет над законами**, путь **от общего к частному** имеет приоритет над путём **от частного к общему**, **правое полушарие** мозга имеет приоритет над **левым полушарием** мозга.

В шахматах играют фигурами двух цветов – **белыми** и **чёрными**, но **белые** фигуры имеют приоритет над **чёрными**, потому, что **белые** фигуры обладают инициативой и начинают игру первыми. Почему? Вспомните: «если мы обучаем левое полушарие, то мы обучаем только левое полушарие. Если мы обучаем правое полушарие, то мы обучаем оба полушария». Эту простую истину каждому человеку надо постараться вместить в свою голову.

Только так мы обретём шанс сознательно перейти от **двоичной машинной логики** (когда из двух человек прав только один и третьего не дано) к **трёхзначной человеческой логике** (когда каждый из двух прав, но по-своему). Только так мы научимся **понимать** другого человека, **становясь** на его место. Только так мы сумеем **преодолевать вражду** и **ненависть** друг к другу. Только так мы сможем начать **сотрудничать**, а не **соперничать** друг с другом. Только так мы сумеем **избавиться от иллюзий** (в нашем сознании), которые **нелюди** настойчиво внедряют в наше сознание.

Наше невежество, а так же потакание своим порокам и слабостям – вот основная причина того, что всё человечество сегодня оказалось в таком **униженном** положении. Справедливости ради надо признать: в

том, что мы оказались в критическом положении, 50% есть вины с нашей стороны и 50% – вины со стороны *нелюдей*. Делайте выводы, друзья.

Понятно, что в такой короткой работе невозможно раскрыть полностью тему, касающуюся **иллюзий**, но обратить на её внимание – можно и нужно.

Наши 5 органов ощущений – **глаза, уши, кожа, язык, нос** являются ничтожно маленьким **окошком**, через которое мы изучаем окружающую нас Реальность. Данные этих ощущений поступают в **низший разум**, где они обрабатываются – систематизируются, классифицируются и упорядочиваются. Здесь же создаётся свод законов, как результат предельной классификации явлений.

Каждый из 5-ти органов ощущений вносит в общее восприятие характерную для него иллюзию. Обычно мы сталкиваемся с явлениями, в которые вовлечено несколько органов ощущений, следовательно, возникает **комплексная иллюзия**.

Когда мы сталкиваемся с каким-нибудь новым явлением, то неосознанно автоматически из нашей памяти извлекается то явление, которое **напоминает** нам то **явление**, с которым столкнулись. Такой процесс отбора информации по **схожим внешним признакам** называется **ассоциативным**, а вид памяти – ассоциативной. Именно этот механизм и ответственен за построение нами всех без исключения физических и математических моделей. Поэтому будет ошибкой думать, что то или иное наше комплексное восприятие может адекватно отражать Реальность. Ещё большей ошибкой является перенос (экстраполяция) ассоциативной модели, построенной в **одном масштабе** восприятия на **другой масштаб восприятия**, например, при интерпретации явлений микромира с помощью явления макромира и так далее. Примером этого может служить построение модели атома Бора, в которой в центре атома (подобно Солнцу) находится большое ядро, а вокруг ядра (подобно планетам солнечной системы) вращаются электроны. На самом деле всё может быть устроено самым фантастическим образом.

Воспринятый (с помощью наших физических органов ощущений) фактический материал поступает в рассудок (низший разум), где он классифицируется, в результате мы получаем то, что называем опытом. Но этот опыт является лишь **сырьём** для **окончательных умозаключений**, которые могут быть получены лишь при условии, что для этого имеется **мотив**. Почему это так?

Потому, что при определённых условиях мотив может смениться и результат умозаключений станет другим. Вот почему в народе говорят, — *«Закон, что дышло: куда повернул, туда и вышло»*. Это значит, что поступившая в рассудок информация может быть интерпретирована как угодно, в зависимости от мотива, то есть заранее **поставленной цели**. Вспомните судебную систему: если есть заказ, то подсудимого могут обвинить по одной статье, а если не заказа, то его могут обвинить и по другой статье. Что вообще это значит?

— Это значит, что **истина** никогда не постигается рассудком (левым полушарием). Как быть?

— Очень просто. Мы ходим, попеременно ступая двумя ногами. Вот так же надо поступать и здесь – использовать функции не одного, а двух полушарий мозга, но всегда начиная с правого полушария (левая нога у солдата), после чего использовать их попеременно.

Правое полушарие позволяет за **частностями** увидеть **общие закономерности** и установить законное место тому или иному явлению в своде универсальных Принципов Мироздания. Такой процесс **отбора по общим признакам** называется **отбором по аналогии**. Другими словами, надо воспринять полученный нами **фактический материал** сквозь призму, которую мы называем **принципами**. Только так **частный опыт** обретает **общие закономерности**, и **аналогия** позволяет нам освободиться, таким образом, от иллюзий. Принципов на самом деле существует немного.

## 7. Иллюзия эмпирического и разумного познания

И так, все мат. и физ. **модели** являются лишь грубыми приближениями к реальности, но всё же они являются теми **строительными лесами**, с помощью которых строители (то есть учёные и исследователи) возводят или ремонтируют огромные здания (разрабатывают и создают новые устройства и аппараты). Но, **строительные леса** и выстроенное с помощью их **здание** – это не одно и то же!

Физики сами пребывают в **гипнотическом** трансе (**иллюзии**) и нам навязывают нам **это** же (пользуясь тем, что микромир невидим для нас). Смысл иллюзии заключается в уверенности, что выстроенные ими теории, математические и физические модели (то есть строительные леса) в точности отражают физическую реальность. Но наука – это не религия, и мы ничего не должны принимать на веру, даже если нам и сообщает что-то большой авторитет. Его высказывания мы можем и должны принимать **только к сведению**. Когда выстроенная им теория укажет нам путь к конкретному результату, и мы с её помощью его достигнем, вот тогда такой теории уже можно будет доверять и включить её в свою Картину мира.

Существует огромное число явлений, которым существующие теории не дают объяснения. Например, факт выработки **свободной электрической энергии** никак не вписывается в существующую научную парадигму и пока ограничивается только **парусными лодками, солнечными батареями, ветрогенераторами** и отчасти **тепловыми насосами**. Но с экологической точки зрения этого явно недостаточно.

Почему наука не ведёт нас к новым источникам свободной энергии? Что это – саботаж или диверсия со стороны науки? — Ни то, ни другое. Просто наука давно уже перестала быть локомотивом развития человечества, а сегодня является «послушной девкой» в руках власть предержащих, которые давно уже «с рук прикармливают» учёных, артистов, и даже назначают олигархов – то есть всех публичных людей, через которых, если понадобится, всегда можно будет оказать влияние на массовое сознание общества. Это их узколобое сознание навязывается всему человечеству, заставляя **силой** его деградировать до уровня животного, вместо того, чтобы воспарять к духовной истине. Воистину – ползающий летать не может.

Известные сегодня математические и физические модели – это самый **больной** вопрос физиков, и никто не знает, как они, объявив свои математические модели тождественными самой физической реальности, собираются выходить из созданного ими тупика. Сегодня одна теория сумасброднее другой теории, а их математические аппараты становятся всё сложнее и сложнее. Это явно делается с одной целью – сделать науку ещё более наукообразной и не допустить попадание в неё непосвящённого. Это позволит им оставаться у кормушки и требовать для удовлетворения своего любопытства ещё бюджетных денег. Академическая система устроена таким образом, что пока кто-то будет постигать математические «премудрости», за это время его мозг будет перепрограммирован двоичной логикой, функция правого полушария атрофируется и человек теряет способность к адекватному анализу.

Но рано или поздно люди смогут заглянуть за высокий забор, который физики соорудили из своих математических моделей и теорий, который сегодня надёжно охраняет их от разоблачения. За этим забором – пустота и полное отсутствие понимания Мироздания, физического смысла явлений, а множество «учёных» просто напрасно едят хлеб, получая свои звания и защищая никому не нужные диссертации.

Сложившаяся в науке (называемая в нашей стране силой извне) академическая система привела к тому, что смысл деятельности научных работников заключается не в том, чтобы стремиться **постичь истину**, а в том, чтобы действовать в угоду **карьере, конъюнктуре** или **стать ближе к кормушке**. На лицо – перекося: животные мотивы в деятельности человека преобладают над **разумными** мотивами. Такое отношение остановило и заблокировало развитие науки не только в нашей стране, но и во всём мире. Если бы мы устранили это отклонение раньше, то давно получали **энергию** и **материалы** совсем другим способом!

По сути, все явления, обусловлены взаимодействием между собой смежных Планов Бытия – Плотного (вещество) и Тонкого (эфир). Пора повзрослеть и признать это. Все опыты косвенно подтверждают это, но глазами этого никто и никогда **не увидит**, поэтому, стремясь к повторяемости опытов, физики сами загнали себя в тупик, отвергнув существование большого

числа природных явлений и эффектов, которые они, видите ли, не «видят», а потому не могут повторить. А как на счёт **косвенных** доказательств?

Именно академики отвечают за мировоззрение общества в целом, поэтому они несут прямую ответственность за **невежество**, в котором по их вине пребывает общество, да и они сами.

Суть взаимодействия между собой смежных Планов Бытия заключается только в их взаимном обмене, как **энергией**, так и **информацией**. Это **принципиальный**, а не эмпирический подход, который постигается только разумом, и не может быть получен рассудком при помощи фактов, доставляемых ему 5-ю органами ощущений.

Таким образом, все известные **законы сохранения в физике**, которые давно уже стали *притчей во языцех* заключаются не в опоре на абстрактные **законы симметрии**, а на скрытые от наших глаз **обменные процессы**, протекающие в Мироздании. Не какая-то абстрактная симметрия, а именно **обменные процессы, пребывающие в динамическом равновесии**, незыблемо **поддерживают Мироздание** в результате точного «*взаимного расчёта*» одного участника обмена с другим.

## 8. Иллюзия существования в искусственном теле

Но за этой бедой следует другая, ещё большая беда под названием **трансгуманизма**, который *нелюди* навязывают (подошедшей к концу очередного цикла) **западной** цивилизации. Эта беда заключается в том, что нас тупо толкают совершенствовать любую технику, в том числе и вычислительную, **оставляя неразвитым самого человека**.

Сегодня молодёжь, не имея знаний и жизненного опыта, толпами вербуются **адептами трансгуманизма**. Молодёжи внушают, что если сознание человека перенести другой носитель – современную технику, то у него появится шанс продолжить своё существование, хотя и в другой форме. Это – уловка, предназначенная окончательно свернуть людей с пути духовного возрождения и поставить всех в полную зависимость от техники. Купиться на это может только недалёкий и закомплексованный человек, а инструментом, которым осуществляются в сознании людей подобные революции, является **МОДА**. Нужно внимательно следить за новыми **брендами**, так как именно туда вкладываются деньги, чтобы потом «101-м честным» способом можно было отобрать их у людей.

Что же на самом деле имеет высший приоритет – техника или сам человек? Разве не в **помощь** человеку для облегчения его биологического существования и творческого развития создаются цивилизацией все технические устройства?

Надо понять, что возможности человека значительно выше и просто несопоставимы с возможностями даже *самой* современной техники. Это не один раз доказывалось выдающимися людьми, которые время от времени приходят в наш мир, обладая от рождения выдающимися способностями. Своей жизнью и поступками они пробуждают нас от спячки, напоминая нам о нашем **суждённом будущем**. Ведь, став на путь **культурного развития**, начав работать над собой, совершенствуя свои способности, каждый из нас может стать обладателем таких же способностей, а в будущем – и всё человечество. Нельзя переключать людей только на развитие техники, оставляя человека на прежнем уровне развития. Это тонкая игра, конечная цель которой – погубить человека, направив его развитие в тупик.

А ведь достаточно вспомнить, что любая техника имеет всего лишь одну функцию – стать помощником человека (вместо того, чтобы человек становился её рабом), высвободить его время и силы для саморазвития и совершенствования творческого самовыражения. Но сегодня *нелюди*, выдумывая (выворачивая наизнанку существующее), и навязывая обманом людям иной путь, прививают всем неестественные и даже порочные привычки, воруя тем самым у людей **время**, их **жизненные** силы, направляя их на укрепление своей **системы**, в которой это всё это планируется и осуществляется. Ну, прямо, настоящий хозрасчет, безотходное производство!

Так сложилось, что родившись и не успев узнать истинного смысла жизни, молодой человек сразу же вовлекается в круговорот мыслей и действий, чуждых его природе и предназначению. Эти мысли и

действия обессиливают человека, воруют у него время и жизненные силы и направляют их на питание *паразитической системы*, захватившей сегодня практически все инструменты управления людьми – средства массовой информации, финансовые и прочие ресурсы.

Возникает вопрос, каким образом, будучи в ничтожном меньшинстве *нелюди* тихим сапом сумели добиться таких значительных результатов?

## 9. Иллюзии мира ЯВИ

Подробно об этом я расскажу в своей работе под названием «Что такое хорошо и что такое плохо?», которая готовится к выходу в свет, а здесь скажу вот что:

1) *нелюди* всегда **вербуют** себе помощников ИЗ ЧИСЛА морально слабых и порочных ЛЮДЕЙ, то есть тех, кого легко можно «**подцепить на крючок**», запугать, шантажировать, поиграть на их самолюбии. Завербовав в качестве **проводников** inferнального мира, они продвигают их к власти в качестве послушных марионеток. Эти марионетки учатся искусно скрывать от общественности свои пороки и слабости, поэтому внешне пособники *нелюдей* внешне мало чем отличаются от остальных людей и не вызывают у них подозрения или отторжения;

В свете сказанного, желательно начать тестировать людей, которых продвигают на ответственные и управленческие должности. Ведь, набирая людей в ФСБ, лётный состав, особенно в космонавты людей тщательно тестируют на выносливость, совместимость, коммуникабельность и не стесняются это делать, но тех, кого выдвигают на ответственные руководящие посты, совсем не тестируют на порядочность, честность, преданность родине, видимо, считая это излишним. А ведь рыба гниёт с головы, поэтому если на управленческую должность ставится «тухлый» человек, то и система, которой он будет управлять – тоже протухнет.

2) обычные люди – ИНЕРТНЫ и очень заняты собой. Пользуясь этим, *нелюди* искусно **провоцируют** людей вести лёгкий образ жизни, стремиться к лёгким заработкам; люди постепенно привыкают к этому – предпочитая духовный сон бодрствованию, трудному путь лёгкий; они ведутся на соблазны, потакая своим порокам и слабостям, вместо того, чтобы учиться, **эффективно противостоять своим искушениям**. — Согласитесь, спускаться с горы гораздо легче, чем подниматься в гору, вот и мы, отказываясь от усилий, потакая собственной лени, незаметно скатываемся с горы.

3) на словах проводники мира **горного**, стремятся к **высоким идеалам**, а на деле из-за мягкой дисциплины склонны к медленному расквашиванию и оправданию своей лени из-за чего они вызывают у *нелюдей* только презрение.

4) у проводников **инфернального** мира – очень жёсткая внутренняя дисциплина, которая основана на страхе и ужасе, поэтому они, хоть и в меньшинстве, но всегда оказываются более сплочёнными, чем **проводники** мира горного.

Поэтому надо помнить, что в конфликте (обычных людей и *нелюдей*) виноваты обе стороны, причём почти в равной степени.

Хитрость, подлость, коварство, изворотливость *нелюдей* не знают себе равных – у них нет внутренних (этических) тормозов. Вступать с ними в соревнование – бесполезно, так как подобно искусному иллюзионисту они всегда обманут первыми. Единственный способ эффективно им противостоять – это самим стремиться к **безупречному поведению**, так как любая наша ошибка или проступок немедленно даёт *нелюдям* повод к шантажу и угрозам, противостоять которым, как показывает жизнь, обычные люди ещё **не научились**. Но против безупречного человека они не способны ничего сделать – ни обмануть его, ни вынудить что-то сделать. Но быть **безупречным** нелегко, так как и здесь **иллюзия** не всегда позволяет ясно видеть цель.

Вы спросите, каким образом *нелюди* всегда точно и вовремя оказываются осведомлёнными о наших проступках и всегда точно попадают в цель?

Дело в том, что проводники inferнального мира **особым образом** (через ритуалы и гриммуары) получают информацию от бесов – обитателей inferнального мира, так как давным-давно уже сотрудничают с ними. Кстати, гомосексуализм – это **иллюзия** того, что это безобидное средство для

достижения плотского удовольствия. На самом деле это скрытый ритуал посвящения в inferнальный мир и установление связи с его обитателями. Берегитесь нездоровых интересов, иначе по невежеству и собственному любопытству за них придётся дорого заплатить.

Тем, кому интересно добавлю, что всем желательно учиться **различать** в своей жизни проявления **трёх миров** – мира **горнего** (вся иерархия, начиная от Творца), мира **явного** (в котором мы обитаем) и мира **инфернального** (демонического, адского, дьявольского).

Присутствие и влияние **горнего** и **инфернального** миров в нашей жизни можно легко научиться различать по следующим их проявлениям:

1) укрепление жизни, созидание жизни, единение, притяжение, любовь, творческие порывы, общим фоном которых является **вдохновение** и **радость**, являются собой основные качества, по которым легко узнаётся присутствие и влияние **мира горнего**.

2) ослабление жизни, разрушение жизни, разъединение, отталкивание, ненависть, страсть к разрушению, общим фоном которых является **угнетённое состояние** и **страх**, являются собой основные качества, по которым легко узнаётся присутствие и влияние **инфернального мира**.

3) мир **яви**, в котором сейчас мы обитаем с вами – это своего рода **школа жизни**, полигон, на котором люди совершенствуют своё **осознание** путём **распознавания** в своей жизни проявлений **двух** этих **миров**, учатся поддерживать в балансе (в золотой пропорции) проявления двух миров. Лишь те, кто смогут делом доказать, что научились это делать, смогут перейти на следующий этап своего развития.

Те люди, которые в своих поступках ещё не научились замечать **проявлений** inferнального мира, станут (из-за того, что не видят **разницы** между двумя мирами) его проводниками и естественным образом начнут проявлять **его** в своей жизни. В результате в их жизни влияние **инфернального** мира будет постепенно усиливаться, люди станут больше подвержены его влиянию и со временем могут попасть в полную зависимость от него.

После ухода из этой жизни **души** человеческих существ отправляются отрабатывать свои долги (за услуги, **оказанные телу** при его жизни) в распоряжение существ **того мира**, **проводником которого** они были при жизни своего плотного **тела**. Кстати, то, что мы не замечаем и даже не признаём участия в нашей повседневной жизни **горнего** и **инфернального мира** тоже – **иллюзия** и, пожалуй, самая роковая.

1. Таким образом, души тех, кто при жизни преимущественно являлись **проводниками мира горнего**, расставшись с телом, отправляются в этот же мир, чтобы в **радости** и **любви** существовать там некоторое время, пока им не начнут мешать собственные ограничения. **Распознав их**, души начинают догадываться, что именно в прошлой жизни осталось недоделанным и под тяжестью осознания этого они опускаются в мир **яви** для повторного воплощения, чтобы исправить своё несовершенство. Правда, **за один раз** это мало кому удаётся сделать, поэтому нам приходится многократно повторять одно и то же по одной причине: по приходу в мир **яви** не стараемся вспомнить цель своего прихода, а это можно сделать. Без мира **яви**, как без **точки опоры** мы никогда не смогли бы изменяться.

2. Души тех, кто при жизни преимущественно являлись **проводниками inferнального мира**, расставшись с телом, отправляются в этот же мир, чтобы в **страхе** и **злобе** существовать там некоторое время, пока они не столкнутся там с собственными ограничениями. **Распознав их**, души начинают догадываться, что именно в прошлой жизни осталось недоделанным, после чего они планируют снова вернуться в мир **яви**, чтобы исправить это. Но, подобно камню, брошенному в воду, под тяжестью совершённых проступков они не способны подняться для воплощения в мир **яви**. Поэтому правители inferнального мира выталкивают на границу миров для воплощения лишь наиболее отъявленных существ из числа падших, чтобы они, воплотившись в мире **яви**, продолжали быть **проводниками inferнального мира** и могли дальше совершенствовать свои способности. Остальные падшие души продолжают оставаться в inferнальном мире, являясь для его обитателей пищей – источником их жизненных сил.

Как видите, форма (схема) **бытия** у проводников обоих миров – одна и та же, а вот качество их бытия отличается радикально.

Надо понять, что, обитатели inferнального мира были отлучены от иерархии Творца, поэтому они не имеют энергии для собственного существования. В результате они могут существовать, только

паразитируя, то есть, питаясь энергией других существ, в том числе за счёт душевной энергии существ, падших в inferнальный мир. Для этого им нужны приёмы усыпления сознания людей, как, например, комарам, чтобы при посадке на тело их нельзя было бы заметить. Сюда идут обман, лесть, подлог и многие другие приёмы нелюдей, для погружения сознания своих жертв в **иллюзию**.

## 10. Как избавиться от иллюзий?

Как всё это применить в жизни, как суметь избавиться от собственных **иллюзий**? Посмотрите, что происходит после его смерти с растением или телом животного. Некогда цельное тело начинает распадаться на части – на составляющие его элементы. Ответьте себе на вопрос, какой из трёх перечисленных выше миров, доминирует после смерти?

Возьмём другой пример. Некогда процветающая страна начинает распадаться на части. Какой из трёх миров, перечисленных выше здесь доминирует?

Возьмите в качестве примера родственников или людей, которые вначале были дружны, а затем, возненавидев друг друга, вдруг начали враждовать между собой. В результате чего это стало возможным?

Это проверяется по тесту:

- функция **отделения, разложения на части, страха, ненависти** принадлежит только **инфернальному миру**.
- функция **притяжения, объединения в целое, радости, любви** – принадлежит только **миру горнему**.

У турков есть хорошая поговорка: «если на утро два соседа дерутся, значит, у кого-то из них переночевал англичанин». Поэтому, разложение возникает только при одном условии, если люди **не заметили** или сознательно **допустили** в свою жизнь **влияние** inferнального мира, а потому на время стали его **проводниками**, как один из этих двух дерущихся соседей.

Но бывает и так, что иногда проводникам мира **горнего** приходится брать на себя **функцию отделения** и уже **устранять** то, что разрушает жизнь или препятствует росту. Например, никто не станет возражать, что **удаление** злокачественной опухоли, а так же избавление от какой-либо болезни, несмотря на факт отделения, является **проявлением** не inferнального, а горнего мира. Почему? — Потому, что опухоль – это глубоко внедрённое **влияние inferнального мира** в тело человека, конечным результатом которого без сомнения будет болезнь и страдание. Таким образом, болезнь – это ненадолго отложенное разложение и смерть. Отсюда вывод:

- 1) то, что **созидает** и **укрепляет** жизнь – есть **добро**;
- 2) то, что **ослабляет** и **разрушает** жизнь – есть **зло**.

Обратите внимание, что **привлечь** в свою жизнь тот или иной **мир** можно лишь при условии совершения нами соответствующего **ритуала!!!** Но большинство людей пребывают в **иллюзии**, думая, что их поступки – не имеют большого значения и не влекут за собой далеко идущих последствий. На самом деле каждый наш поступок всегда является тем или иным ритуалом, след от которого может протянуться в бесконечность.

Ещё поступок потому считается ритуалом, что помимо **явного** результата он оказывает на наше сознание **скрытое** влияние, делая наши души открытыми влиянию того мира, проводником которого мы стали в результате конкретного своего поступка. Даже незначительная татуировка на теле является проводником к тому или иному миру, делая людей зависимыми от эгрегора, который выражается конкретной татуировкой. Таким образом, абсолютно всё в этой жизни имеет значение, только об этом мы даже не подозреваем, так как опять же пребываем в **иллюзии**, думая, что всякие там мелочи в жизни не могут иметь большого значения.

— Нет, могут иметь, так как **большое** всегда складывается **из мелочей**.

Вот подумайте, если бы татуировка не имела никакого значения, то стал бы кто-нибудь её наносить, преодолевая неудобства, боль и зря тратить деньги? Конечно, нет, но её всё равно делают, что и является доказательством её скрытого влияния.



Причина **иллюзии** заключается в том, что мы не можем своими глазами увидеть то, как работает татуировка, как не можем видеть и механизм, посредством которого между людьми устанавливаются эмоциональные связи в виде тонких светящихся нитей, которые являются настоящими энергетическими проводниками. Эти нити возникают в моменты мощных эмоциональных реакций, связывая между собой двух или более участников. Они подобны силовым линиям магнитов, и никто не в силах их разорвать. Они разрушаются автоматически, если человек сможет прожить заново соответствующий эмоциональный эпизод своей жизни, но кто из нас согласится пережить заново, например, ужас или чудовищную боль? Вот и обрастаем мы постепенно ими, как паутиной, которая непрерывно высасывает нашу жизненную силу, передавая её тем, кто оказался, таким образом, эмоционально связанным с нами. Отсутствие знаний об этом – это ещё одна коварная человеческая **иллюзия**.

Надо учиться быть непредвзятым и очень внимательным ко всем жизненным проявлениям, чтобы суметь замечать и не пропускать ни одного побочного эффекта (реакции), связанного с тем или иным нашим поступком. А пока не каждый из нас может этим похвастаться.

Ещё одной **иллюзией** является и наше отношение к электрическим зарядам как к круглым шарикам, которые почему-то должны притягиваться друг к другу или отталкиваться, подобно кусочкам натёртого янтаря. Чтобы избавляться от **иллюзий** и учиться распознавать физическую суть явлений и написана эта работа.

Кажется, что об иллюзиях уже сказано достаточно. Но сегодня мало кто ещё знает, что электрические заряды, участвующие в БТГ **в качестве обратной связи**, не должны попадать в цепь питания нагрузки? Почему эти два потока электрических зарядов нельзя смешивать?

Ни одна существующая физ. или мат. модель или теория не объясняет этого, а это значит, что она ещё очень **далека от реальности** и должна быть либо доработана, либо замещена другой адекватной теорией. А если бы мы знали причину этого, то уже сейчас смогли успешно проектировать различные автономные источники питания.

В работе «Отрицательная индуктивность» этот вопрос отчасти уже рассматривался мной. Там было сказано, что магнитное поле возникает только во время движения электрических зарядов относительно друг друга. Уединённый движущийся заряд сам не может создать магнитного поля. Действительно, электрическое поле – это направленный **поток обменных частиц**. С чем будет обмениваться обособленный заряд, окажется он в единственном числе? Ведь он (в зависимости от знака своего заряда) должен либо излучать, либо поглощать обменные частицы, а партнёра для этого у него нет. Такой обособленный объект уже не может излучать, так как поглощать ему нечего, и наоборот, следовательно, не будет оказывать силовое действие, которое обусловлено только **потоком** обменных частиц.

Таким образом, электрическое поле, как и магнитное поле – это динамический процесс взаимодействия между Планами Бытия различной плотности с помощью **обменных процессов**. С чем может обмениваться уединённый План Бытия? Ни с чем, следовательно, обособленно он существовать не может. Даже человек в Природе не сможет долго прожить в одиночку.

## 11. Иллюзия существования скрытой теплоты

Если под правильным углом зрения посмотреть на цикл Карно, то он являет собой пример реализации такого рода динамического равновесия, и, по сути, является гениальным открытием, которое способно приоткрыть нам завесу тайны поддержания Природы в равновесии. Ниже на рисунке представлен цикл Карно (как и следует, в трёх координатах  $(P, V, T)$ ).

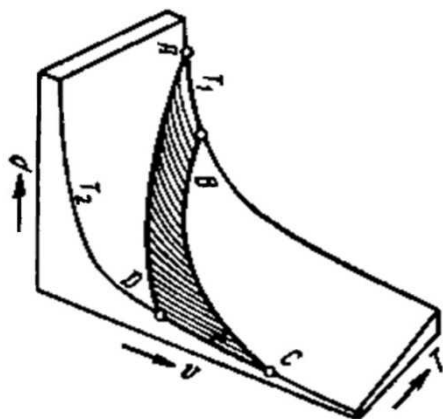

Большинство людей относятся к циклу Карно только как к теоретической возможности, но которая не может быть реализована на практике. Но это не так. Только попытка решить проблему в лоб – создать двигатель на принципе преобразования тепла в механическую энергию, привела к ошибке. Посмотрите, как выглядят диаграммы циклов Карно для двигателей внутреннего сгорания

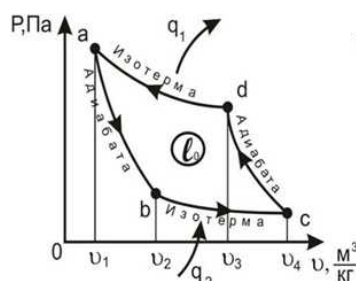

Обратный цикл Карно

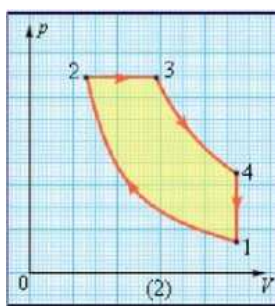

дизельный двигатель

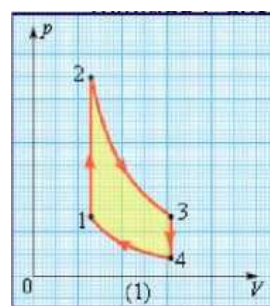

карбюраторный двигатель

и на сколько эффективно сегодня сумели реализовать этот цикл в двигателях внутреннего сгорания:

Двигатели	Мощность, кВт	КПД, %
<b>ДВС:</b> карбюраторный дизельный	1 – 200 15 - 2200	~ 25 ~ 35
<b>Турбины:</b> паровые газовые	$3 \cdot 10^5$ $12 \cdot 10^5$	~ 30 ~ 27
<b>Реактивный</b>	$3 \cdot 10^7$	~ 80

На диаграммах видно, что создавая тепловые двигатели, люди не только не смогли правильно реализовать цикл Карно, но даже осознать суть изотермы и адиабаты.

Но есть и обратный цикл Карно, и этот цикл естественным образом непрерывно реализуется в Природе в самых разных вариантах. Чего не хватает физикам для понимания?

— **Троичного** похода, смысл которого заключается в том, что смена фаз в цикле Карно происходит при встрече не двух, а трёх участников, **из которых один постоянно остаётся невидимым глазу**. Не зря ведь тема этой работы – **иллюзии**. Что это за три участника?

Ниже на иллюстрации представлен полный цикл Карно. Ничего удивительного, что параллельно с процессом уменьшения энтропии, осуществляемого в Природе, идёт процесс возрастания энтропии, а рядом с процессом дезинтеграции осуществляется процесс интеграции. Как такое возможно?

— Это возможно, так как в Природе происходит обмен не только энергией, но и **информацией!**  
 Это **принципиальный**, а не эмпирический анализ.

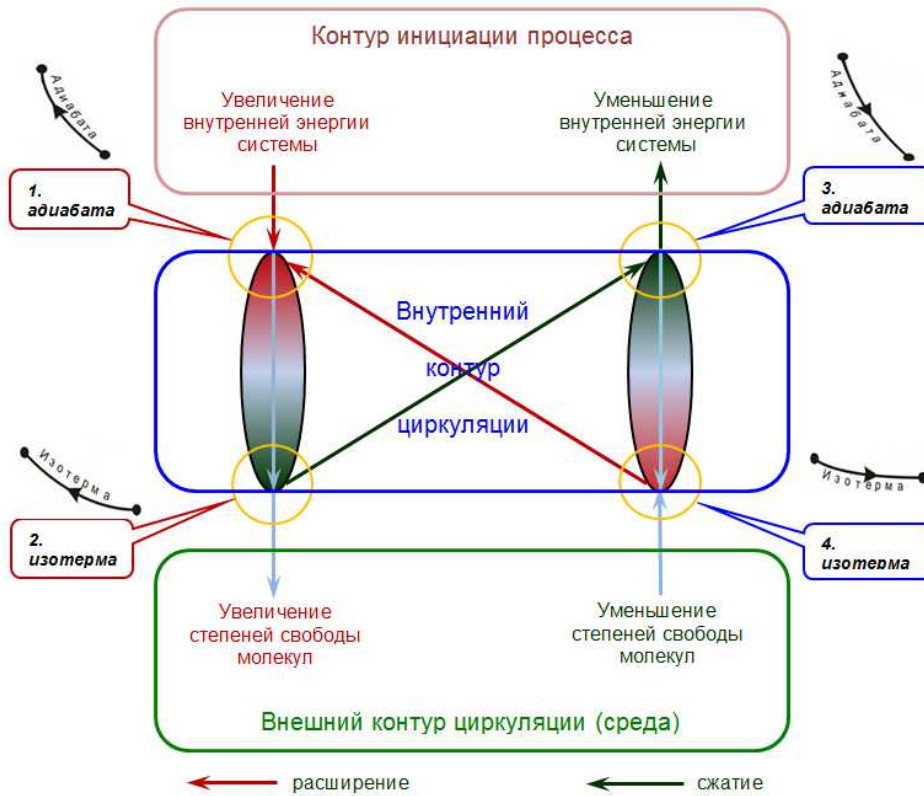

На иллюстрации жёлтыми кружками обведены места встречи трёх стрелок.

Весь цикл взаимообмена системы с внешней средой, представленный на картинке выше надо представить себе в виде цельного модуля, в котором есть три контура циркуляции – для инициации процесса, для циркуляции внутри системы и для обмена с внешней средой.

В Природе таких модулей выстраивается великое множество в виде гигантской иерархической лестницы. Такие контуры элементарно подключаются к другим модулям, стоящим иерархически выше или ниже его, трансформируя таким образом потоки энергии и информации, что непрерывно реализуется в Природе.

Ниже представлен простейший вариант взаимодействия двух модулей. Схемы их соединения могут быть самыми разными.

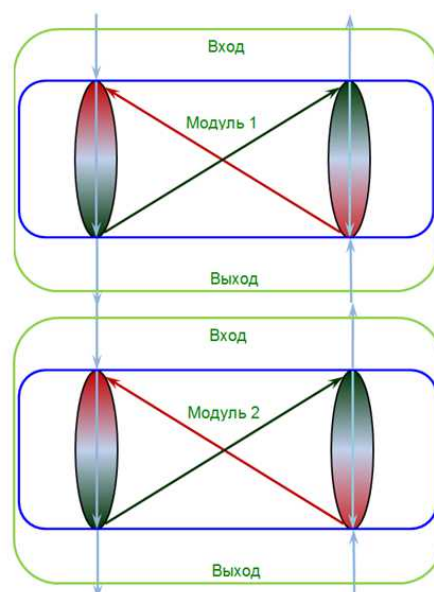

Так в одной системе инициация процесса трансформации энергии может осуществляться за счёт трансформации энергии в другой системе и так далее. В качестве аналогии можно рассмотреть пример равновесия пищевой цепочки в некоторой экологической системе.

Так, изменение численности одного вида животных, птиц, пресмыкающихся и насекомых, немедленно отражается на равновесии рычажных весов, которые пребывают в равновесии в пищевой цепочке экологической системы. При этом исчезновение одного какого-либо вида в системе немедленно повлечёт за собой нарушение в ней равновесия.

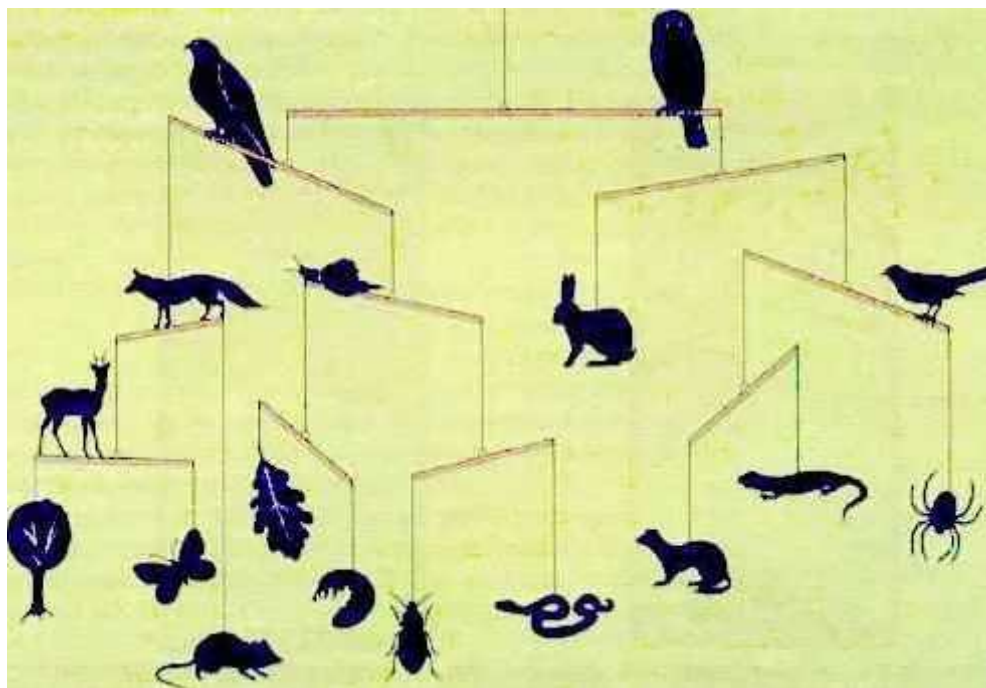

Проследите мысленно, как уменьшение численности только одного вида изменяет положение его рычажных весов и отражается на равновесии всей рычажной системы, в виде изменения численности остальных видов, принадлежащих всей экологической системе!

Аналогично объединяются и разъединяются и упомянутые мной выше системные модули, непрерывно поддерживая в равновесии все обменные процессы в Мироздании.

Известно, что смена агрегатного состояния вещества в Природе происходит при **неизменной температуре**. Чтобы хоть как-то объяснить причину смены агрегатного состояния вещества при таких странных обстоятельствах(!), физики вынуждены были ввести термин «скрытая теплота», сделав шаг обратно в средневековье, когда люди верили в существование в природе особой тонкой огненной субстанции под названием *флогистон*. Он, якобы перетекая из одного вещества в другое, переносил с собой тепло. Но, друзья, между «скрытой теплотой» и флогистоном разница только в названии, а суть одна – суеверие. А дела в теплотехнике и сегодня обстоят таким же образом!

Но в Природе никакой скрытой теплоты быть не может, а физика – не религия, где надо принимать на веру существование «скрытой теплоты». Физика – это опытная наука, где всё можно доказать, хотя бы косвенно.

На самом деле существует только обмен энергией и информацией вещества с окружающей средой и наоборот. Единственно, чего не поведал нам Карно, так это того, что обмен бывает не только энергией, но и **информацией**. Но этого, физики уже никак не могут признать, так как – это послужит толчком к использованию **свободной энергии**. Мы можем только догадываться, кто

смог так сильно напугать физиков и запретить о ней им даже думать, но табу это заметно даже тогда, когда тема свободной энергии деликатно обходится стороной или просто замалчивается.

И так, что такое **информация** и как можно ею обмениваться?

Пока единицей информацией считается 1 бит, который может находиться в двух состояниях – «1» и «0». А что может менять своё состояние? — Да что угодно, лишь бы состояние было устойчивым и его можно было считывать. Что в Природе меняет своё состояние?

—Правильно – вещество.

—Когда?

— Например, при переходе из одного агрегатного состояния в другое.

А что при этом меняется? Конечно, может изменяться число **степеней свободы** у молекул, атомов, ионов, электрических зарядов и даже у фотонов, которые, без всякого сомнения, тоже являются носителями информации. Об этом будет сказано в отдельной работе.

Например, молекулы в веществе могут совершать несколько видов движений – поступательное, вращательное, колебательное. Поступательное движение – имеет три координаты, колебательное – тоже три, наконец, вращательное имеет три координаты. В зависимости от того, сколько видов движений совершает молекула, столько она имеет степеней свободы. Всего получается 9 степеней свободы. Вот так мы получаем младшие и старшие разряды в памяти, носителем которой в данном случае является конкретное **агрегатное состояние** вещества.

Так, при температуре 0°K число степеней свободы у молекул вещества равно нулю. С повышением температуры, число степеней свободы у его молекул увеличивается. Лёд, вода, пар и т. п. – вот этапы смены агрегатного состояния вещества H<sub>2</sub>O. В них число степеней свободы меняется скачкообразно. Понятно, что молекулы воды имеют меньше степеней свободы, чем молекулы пара и так далее. По количеству степеней свободы в Природе и происходит передача и считывание информации.

Кто помнит, что при нормальном давлении вода переходит в пар **только** при одной и той же температуре – около 100° C. И пока вся вода не выкипит, невозможно повысить температуру и на 1°С даже в одной капле воды. Пар, как и воду тоже можно нагревать, получая из насыщенного пара (туман) перегретый пар, при чём до высокой температуры 400500°С и так далее.

А что происходит с **молекулами** воды во время парообразования?

— Ничего, кроме увеличения числа степеней свободы её молекул. В результате чего?

— В результате разрыва межмолекулярных связей.

Вот это и есть форма записи информации в материи. При этом обратите внимание, во время записи информации (при смене агрегатного состояния) **температура** H<sub>2</sub>O **не** **меняется**, зато **число носителей информации**, записанных в младших разрядах, **убывает** вместе с испарением воды. Таким образом, поглощая теплоту, вода (при **неизменной температуре**) переходит в следующее агрегатное состояние – в пар. Можно только удивляться прозорливости Саади Карно, сумевшего понять и сформулировать суть изотермы, значение которой люди ещё не могут оценить по достоинству.

Изотерма – обмен информацией, адиабата – обмен энергией.

Вот мы и пришли к заключению, что никакой скрытой теплоты в Природе не бывает. При нагревании вещества сначала тепловая энергия расходуется на увеличение отношения возбуждённых молекул невозбуждённым в веществе. Когда это отношение доходит до насыщения (когда все 100% молекул во всём объёме вещества перешли в возбуждённое состояние), то поступающее тепло идёт на разрыв межмолекулярных связей, то есть на испарение воды. А это и есть изменение информации, суть которой заключается в разрыве связей, в результате чего

скачкообразно изменяется число степеней свободы молекул, атомов и т. д. при переходе вещества в следующее агрегатное состояние. Вот почему так трудно догадаться, куда терялась теплота при изменении агрегатного состояния, которое сопровождалось постоянной температурой.

## 12. Иллюзии в магнетизме и электричестве

Всё выше сказанное об иллюзиях относится и к электричеству, и к магнетизму. Ведь до сих пор и в этой области физики царит суеверие. Никто не хочет набраться смелости и объяснить, как и почему электромагниту удаётся поднимать и удерживать на себе тонны металла в то время, когда глаз человека не видит ничего участия в этом. Воистину магнит – волшебный (magic).

И если даже кто-то решится это объяснить, то не сможет сделать этого, опираясь на только законы симметрии и законы сохранения, ведь, кто-то или что-то должен исполнять эти законы. Но материалисты отвергли любую разумную силу в Мироздании, поэтому некому исполнять эти выдуманные физиками абстрактные законы, поэтому придётся выбрать одно из двух:

- 1) либо существует волшебство;
- 2) либо в Природе существует бесчисленное число невидимых глазу **обменных процессов**.

Выбирая второе, придётся отбросить веру в догматические **законы сохранения** и абстрактные **законы симметрии**, а также слепую веру в существование статических **мировых констант**, заменив, наконец, их живыми **обменными процессами**, непрерывно поддерживающих Мироздание в динамическом равновесии.

## 13. Выводы

Я знаю, как не просто изменить угол зрения, внести изменения в свою систему координат, так как сам в своё время проходил именно этим путём. **Только то, что когда-то нами было мысленно внесено в систему наших координат, только то может быть воспринято нашими органами ощущений**, и, делая только так, мы можем надеяться на успех.

Нашей задачей является внесение в нашу систему координат новых **понятий**, например, понятия обменных процессов и динамического равновесия. Только после этого произойдёт чудо: мы вдруг начнём вокруг их замечать и регистрировать в наших опытах.

Надо учиться видеть в Природе **динамические обменные процессы**, непрерывно поддерживающие в равновесии всё Мироздание, а не молиться на какие-то статические и абстрактные законы **сохранения**, вытекающие даже из «очень красивых» **законов симметрии**.

**Только познав принципы динамического равновесия, а также изучив сущность обменных процессов, мы сможем повернуть и направить для своих нужд их небольшую (в масштабе всего Мироздания) часть в виде свободной энергии!**

**Но Мироздание, принимая ответственность на себя за последствия этого, не даст нам просто так это сделать, как и**

**подающий милостыню, не пожертвует свои средства на питание порока, осознавая последствия своего поступка.**

**Поэтому, прежде чем получить доступ к свободной энергии, людям вначале надо подготовить своё сознание так, чтобы безответственность в наших поступках сменилась ответственностью.**